

LASER[®]



Achternaaftrekker - Ford Transit

Gebruiksaanwijzing



www.lasertools.co.uk

Guarantee

Distributed by The Tool Connection Ltd
Kington Road, Southam, Warwickshire CV47 0DR
T +44 (0) 1926 815000 F +44 (0) 1926 815888
info@toolconnection.co.uk www.toolconnection.co.uk

If this product fails through faulty materials or workmanship, contact our service department direct on: **+44 (0) 1926 818186**. Normal wear and tear are excluded as are consumable items and abuse.

www.lasertools.co.uk

Achternaaftrekker - Ford Transit

Deze set is bedoeld om de achternaaf te verwijderen bij Ford Transits met voorwielaandrijving wanneer de wiellagers vastgelopen zijn of te strak op de achteras vast zitten. Het trekkerblok in deze set heeft een gat van 1,5 inch met een BSW-schroefdraad in het midden zodat u hier zowel een slagschroevendraaier voor kunt gebruiken als een hydraulische trekker of schuifhamer.

OEM gereedschap nummer: 204-595-09

Inhoud

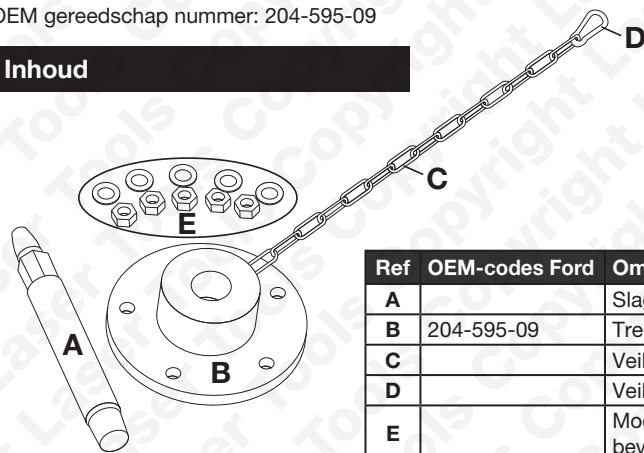

Ref	OEM-codes Ford	Omschrijving
A		Slagschroevendraaier
B	204-595-09	Trekkerblok
C		Veiligheidsketting
D		Veiligheidssluiting
E		Moeren en ringen om B te bevestigen (5 stuks elk)

Beschrijving van de onderdelen

Onderdeel A: slagschroevendraaier:

1. Dit is een buis met schroefdraad, een grote inbuskop aan één zijde en een massieve metalen staaf in het midden
2. U schroeft deze in het midden van het trekkerblok (B) totdat de centrale staaf van (A) tegen de as stuit.

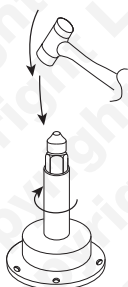

3. Sla vervolgens met een koperen hamer op het andere uiteinde van deze staaf.
4. De kracht van deze slag wordt op de bevestiging van het lagerhuis in de aandrijfflens overgebracht.

5. Geef twee klappen, draai vervolgens de slagschroevendraaier weer vast en ga net zo lang door totdat het lager los is gekomen.

Onderdeel B: trekkerblok voor achteraanrijfflens

U schroeft dit onderdeel op de achteraanrijfflens vast nadat u de centrale naafmoer hebt verwijderd.

Onderdelen: veiligheidsketting en -sluiting

Hiermee maakt u de combinatie aandrijfflens/trekkerblok losjes aan het voertuig vast om te zorgen dat deze niet kan vallen en daardoor letsel zou kunnen veroorzaken.

Onderdeel E: moeren en ringen: Hiermee bevestigt u het trekkerblok op de tapeinden van de aandrijfflens

Gebruiksaanwijzing

1. Schuif het trekkerblok over de tapeinden en bevestig dit met de meegeleverde ringen en moeren. Draai de moeren kruislings aan tot 100 Nm.
2. Maak de veiligheidsketting en de sluiting volgens afbeelding 1 aan de wielophanging vast.
3. Smeer de schroefdraad van onderdeel (A) met een geschikt hogedrukvet (molybdeen disulfide vet, zwart U/J vet) in.
4. Schroef onderdeel (A) in het trekkerblok voor de aandrijfflens, zorg dat de inbuskop aan de buitenkant zit en draai de slagschroevendraaier vast totdat deze de as raakt.
5. Sla twee keer met een geschikte koperen hamer op het uiteinde van (A) en draai daarna de slagschroevendraaier opnieuw vast. Ga hiermee door totdat de naaf van de as komt.

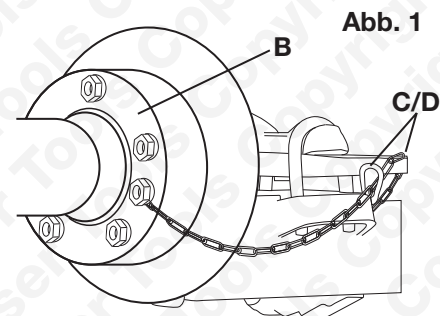

Let op: als het wiellager erg strak op de as vast zit, raakt de lagerring binnenin het lager waarschijnlijk beschadigd. Vervang daarom het lager na verwijderen.

Let op: deze gebruiksaanwijzing is uitsluitend als algemene leidraad bedoeld. Raadpleeg de instructies van de autofabrikant

Voorzorgsmaatregelen

- Use siempre ropa de trabajo apropiada, incluidos guantes, gafas y botas de seguridad cuando trabaje con este kit.
- Asegúrese de que el vehículo está elevado y fijado con seguridad sobre soportes apropiados para disponer de una plataforma de trabajo estable.
- Quite las ruedas que correspondan.
- Extraiga el calibrador de freno correspondiente, etc.
- Extraiga la tuerca del cubo central.



Safety First. Be Protected.