

Onze producten moeten correct en met zorg worden gebruikt voor het beoogde doel. Tool Connection accepteert geen aansprakelijkheid voor onjuist gebruik van onze producten en kan niet verantwoordelijk worden gehouden voor persoonlijk letsel en schade aan eigendommen of apparatuur als gevolg van het gebruik van de gereedschappen. Bij onjuist gebruik komt tevens de garantie te vervallen.

De toepassingsdatabase en gegeven instructies zijn, indien van toepassing, ontworpen om algemene richtlijnen te bieden voor het gebruik van een bepaald gereedschap, en hoewel we er alles aan doen om correcte gegevens te verstrekken, mag u niet aan projecten beginnen voordat u eerst de technische documentatie van de fabrikant (werkplaats- of instructiehandleiding) of een erkende autoriteit zoals Autodata heeft geraadpleegd.

Het is ons beleid onze producten voortdurend te verbeteren en daarom behouden wij ons het recht voor specificaties en onderdelen zonder voorafgaande kennisgeving aan te passen. Het is de verantwoordelijkheid van de gebruiker om vóór gebruik te controleren of de gereedschappen en informatie geschikt zijn.



Safety First. Be Protected.

Garantie

Als dit product in gebreke blijft als gevolg van fouten in het materiaal of de afwerking, neemt u direct contact op met onze serviceafdeling via: +44 (0) 1926 818186. Normaal gebruik en de daarbij behorende slijtage zijn hiervan uitgesloten, evenals verbruiksartikelen en verkeerd gebruik.



Distributie door Tool Connection Ltd.

Kineton Road, Southam, Warwickshire CV47 0DR
T +44 (0) 1926 815000 F +44 (0) 1926 815888
info@toolconnection.co.uk www.toolconnection.co.uk

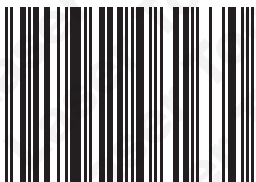

5 018341 061630 >

LASER[®]

6163



Hulpstuk achterwiel-ophangingsbus

Ford/Volvo

Instructies



Gereedschapset achterwiel-ophangingsbus (Ford/Volvo)

Speciaal ontworpen voor het demonteren en monteren van de voorste ophangingsbus van de achterwieldraagarm, waarbij de arm aan het voertuig gemonteerd blijft, zodat de remleidingen, remkabels enz. niet gedemonteerd hoeven te worden. Zelfs de wielen hoeven niet te worden gedemonteerd. Met dit gereedschap hoeven de bevestigingsplaten niet verwijderd te worden, noch voor montage, noch voor demontage.

Met een speciaal ontwikkeld persframe en een persbout met grof schroefdraad is het busgereedschap een maatoplossing die een aanzienlijke tijdsbesparing oplevert en een garagepers overbodig maakt.

Toepassingen

Merk	Model	Jaar
Ford	Galaxy	2006-2010
	Mondeo	2007-
	S-Max	2006-
Volvo	S60 II	2010-
	S80 II	2006-
	XC60	2008-
	XC70 II	2007-
	V60	2010-
	V70	2007-

Toepassingen dienen slechts ter oriëntatie.

Bustype

Onderste lagerbussen wieldraagarm achter aan beide zijden van de achterwielophanging (Voorbeelden Ford en Volvo afgebeeld).

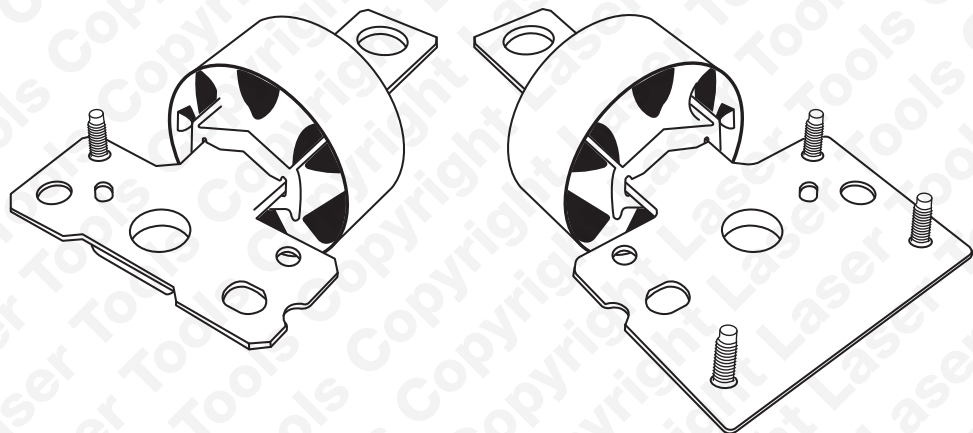

Opmerking: Lijn de bus uit zoals aangegeven in **afb. 7**.



Abb. 7

Opmerking: Voor het monteren en demonteren van het persframe bij de linkerbus van een Volvo met een bevestigingsplaat met dubbele afmeting, zie **afb. 8** en **afb. 9**. Houd het gereedschapsframe onder een hoek vast en gebruik de sleuven in de steuning van het persframe (4) om de steuning voorbij de busbevestigingsplaat te schuiven.



Abb. 8

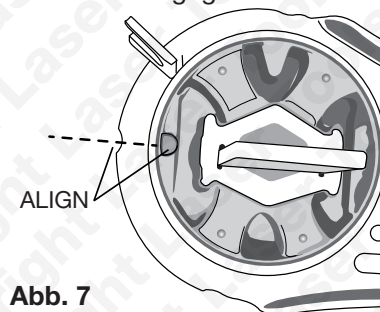

Abb. 9

Onderhoud

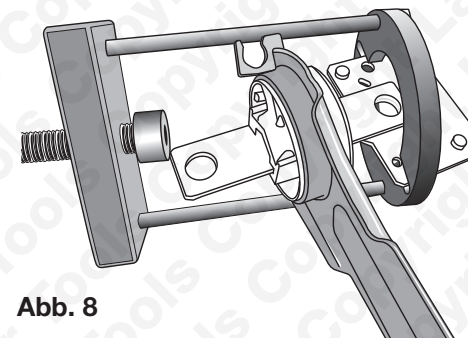
Reinig alle onderdelen na gebruik. Zorg er met name voor dat het schroefdraad van de persbout (8) schoon is en vrij van slijpsel, roest en gruis.

Bewaar het gereedschap en alle onderdelen op een droge plek.

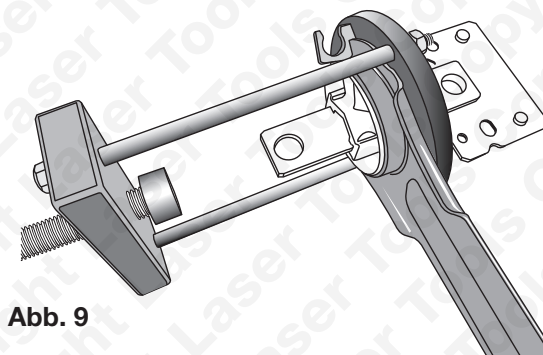
Gebruik het busgereedschap niet als er onderdelen beschadigd zijn of ontbreken; dit kan defecten en/of persoonlijk letsel veroorzaken.

De nieuwe lagerbus monteren

- Reinig de wieldraagarm om de nieuwe lagerbus te kunnen aanbrengen, gebruik de juiste lagerbus en controleer of de lagerbus goed geplaatst is.

Opmerking: De lagerbussen zijn gemarkeerd voor links of rechts.

- De nieuwe lagerbus moet in ALLE richtingen goed gepositioneerd worden. Controleer daarom of de nieuwe lagerbus in dezelfde stand geplaatst is als de oude lagerbus. Gebruik de getrapte, gedeelde ring (2) om de nieuwe bus op de juiste diepte te plaatsen.
- Monteer de nieuwe bus pas nadat de gereedschapsonderdelen in **afb. 5** gemonteerd zijn en de persbout schoon en goed gesmeerd is.



Abb. 5

- Monteer die bus und die unterteile des Busgeräts auf die Arm wie angegeben in **afb. 6**. Vergesse nicht, dass die bus durch die Stützring (4) und die Unterlegplatte (3) von dem Persrahmen in die gezeigte Richtung montiert werden muss.

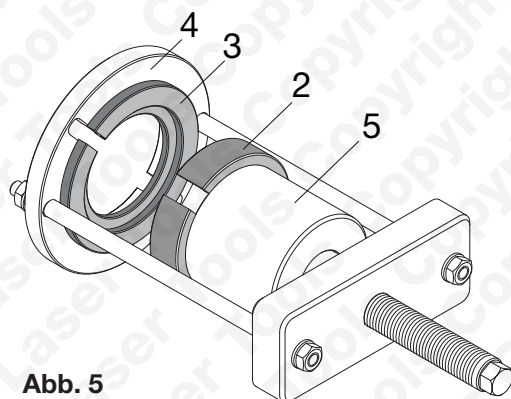

Abb. 6

Onderdelen

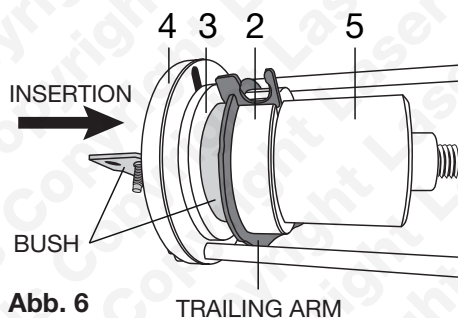
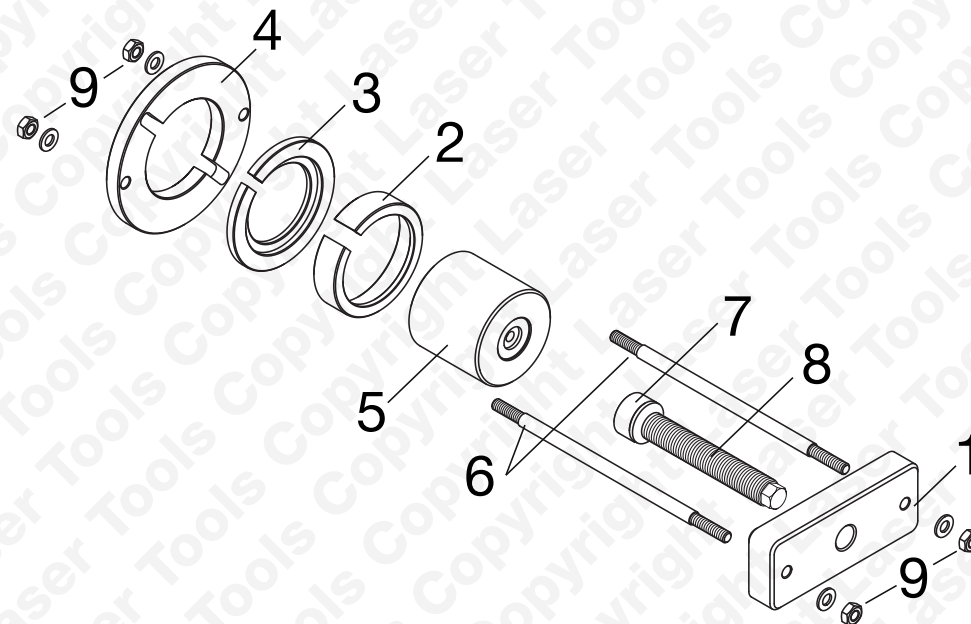

ALTIJD DOEN: DE DRAADSTANG SMEREN

De draadstang en de bovenplaat zijn verbruiksartikelen en die worden niet gedekt door de garantie van The Tool Connection.

Reserveonderdelen zijn leverbaar en kunnen worden besteld.

Nr.	Beschrijving
1	Bovenplaat persframe – reserveonderdeelnummer 1681
2	Getrapte gedeelde ring
3	Gedeelde onderlegging
4	Steunring persframe
5	Drukcup
6	Steunpoot persframe
7	Druklager
8	Persbout (M24) – reserveonderdeelnummer 1682
9	Moeren (M10)

Instructies - voorbereiding

- Ondersteun het desbetreffende wiel met een geschikte steun (bijvoorbeeld een transmissiekrik) terwijl het voertuig op een twekolomsbrug staat met de wielen vrij.
- Zie **afb. 1**:
- Verwijder de onderste bevestigingsbout van de schokbreker (**A**).
- Verwijder de onderste bout van de buitenste spoorarm, zie **B**.
- Verwijder de bevestiging van de wieldraagarmbus, zie **C**.
- Koppel de remleidingen/-kabels los van de draagarm
- Laat de draagarm net ver genoeg zakken om het busgereedschap te kunnen plaatsen.
- Plaats het busgereedschap met de zeskantsleutel van de persbout (**8**) naar de buitenkant van het voertuig gericht.

Opmerking: Door de vorm van de lagerbus kan deze alleen gedemonteerd en geplaatst worden in de richtingen die zijn aangegeven in **afb. 2**.

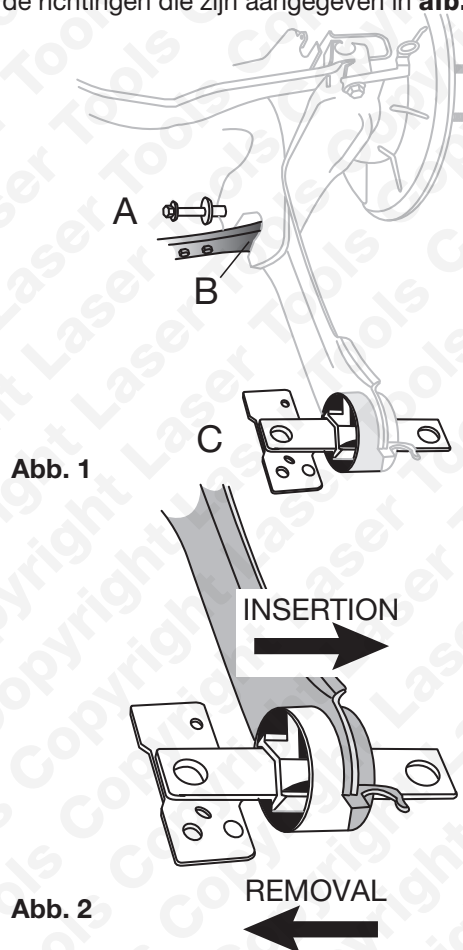

Bus uittrekken en uitbouwen

Opmerking: De nieuwe bus moet in **ALLE** richtingen correct geplaatst worden. Noteer en markeer daarom de montagerichting van de oude lagerbus.

- Verwijder eventuele ernstige corrosie en vuil van de draagarm. Verwijder eventueel roest en vuil dat een haakse plaatsing van het gereedschap op de draagarm verhindert.
- Controleer of de persbout en het schroefdraad in de bovenplaat schoon zijn en goed gesmeerd zijn met molybdeendisulfidevet.

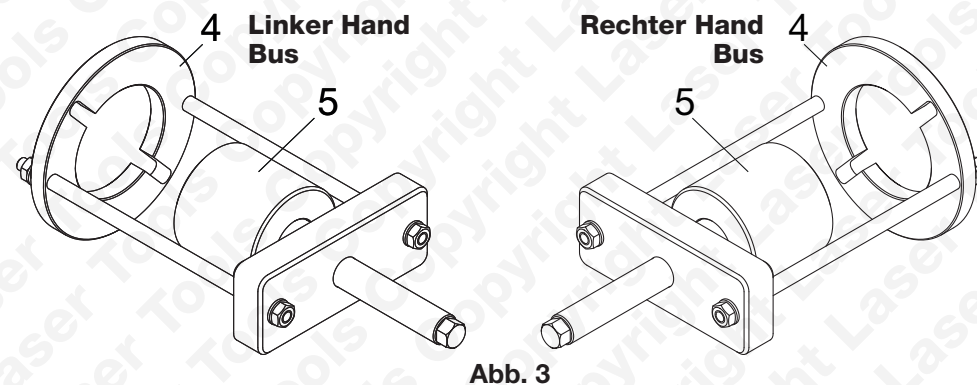

- Monteer met de onderdelen die worden getoond in **afb. 3** het busgereedschap op de draagarm zoals getoond. Pers de oude lagerbus naar buiten door de persbout naar rechts te draaien, zie **afb. 4**:

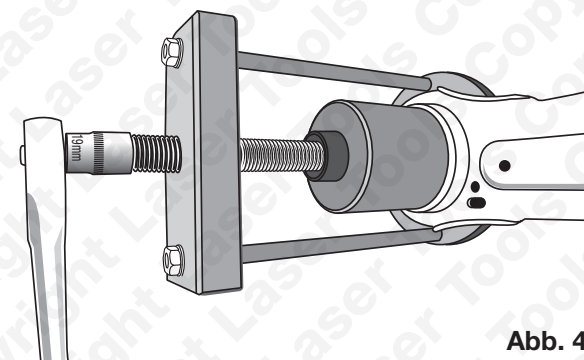

- **Gebruik op het busgereedschap geen elektrische moersleutel, slagmoersleutel of luchtmoersleutel.**
- Draai de bout verder aan tot de lagerbus naar buiten geperst wordt. Vang de lagerbus op.

Opmerking: Draag altijd een veiligheidsbril, een veiligheidshelm en veiligheidsschoenen wanneer u onder een auto werkt.