

Onze producten moeten correct en met zorg worden gebruikt voor het beoogde doel. The Tool Connection accepteert geen aansprakelijkheid voor onjuist gebruik van onze producten en kan niet verantwoordelijk worden gehouden voor persoonlijk letsel en schade aan eigendommen of apparatuur als gevolg van het gebruik van de gereedschappen. Bij onjuist gebruik komt tevens de garantie te vervallen.

De toepassingsdatabase en gegeven instructies zijn, indien van toepassing, ontworpen om algemene richtlijnen te bieden voor het gebruik van een bepaald gereedschap, en hoewel we er alles aan doen om correcte gegevens te verstrekken, mag u niet aan projecten beginnen voordat u eerst de technische documentatie van de fabrikant (werkplaats- of instructiehandleiding) of een erkende autoriteit zoals Autodata heeft geraadpleegd.

Het is ons beleid onze producten voortdurend te verbeteren en daarom behouden wij ons het recht voor specificaties en onderdelen zonder voorafgaande kennisgeving aan te passen. Het is de verantwoordelijkheid van de gebruiker om vóór het gebruik te controleren of de gereedschappen en informatie geschikt zijn.



Safety First. Be Protected.

Garantie

Neem rechtstreeks contact op met onze serviceafdeling indien dit product defect raakt als gevolg van gebrekkige materialen of productiemethoden, via: **+44 (0) 1926 818186**. Normaal gebruik en de daarbij behorende slijtage zijn hiervan uitgesloten, evenals verbruiksartikelen en verkeerd gebruik.



Gedistribueerd door **The Tool Connection Ltd.**

Kinleton Road, Southam, Warwickshire CV47 0DR, Verenigd Koninkrijk
T +44 (0) 1926 815000 F +44 (0) 1926 815888
info@toolconnection.co.uk www.toolconnection.co.uk



5 018341 062873 >

LASER®

6287

Afstelgereedschappen balansas

BMW

Instructies

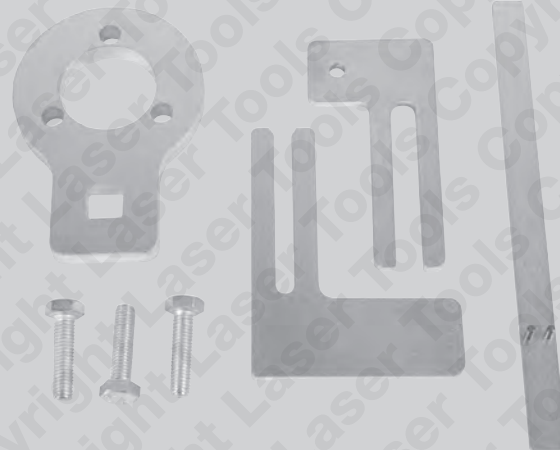

6287 - Afstelgereedschappen balansas

Een set speciaal ontwikkeld voor het instellen van de balansassen van BMW-motoren nadat de balansassen zijn verschoven (zie lijst met toepassingen).

Onderdelen

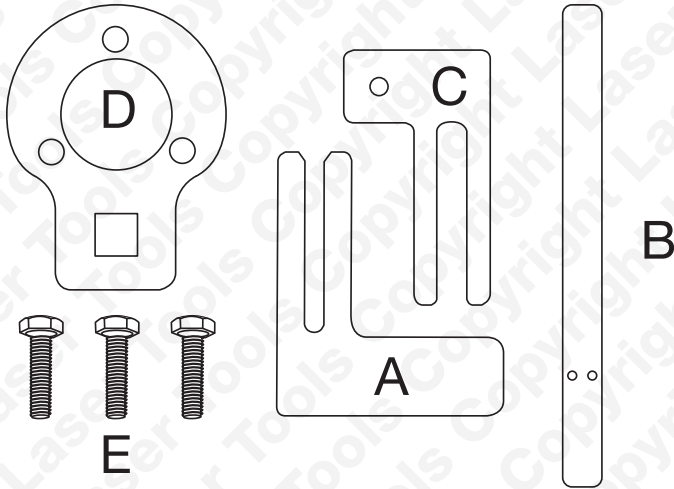

Figure 1

Referentie	OEM-referentie	Beschrijving
A	11 8 700	Uitlijngereedschap balansas, vorktype.
B	11 5 140	Stang voor uitlijnen balansas, plat type.
C	11 9 330	Uitlijngereedschap balansas, vorktype.
D	11 9 280	Tegenhoudgereedschap trillingsdemper (krukaspoelie).
E		Stelbouten (3 x) voor tegenhoudgereedschap trillingsdemper.

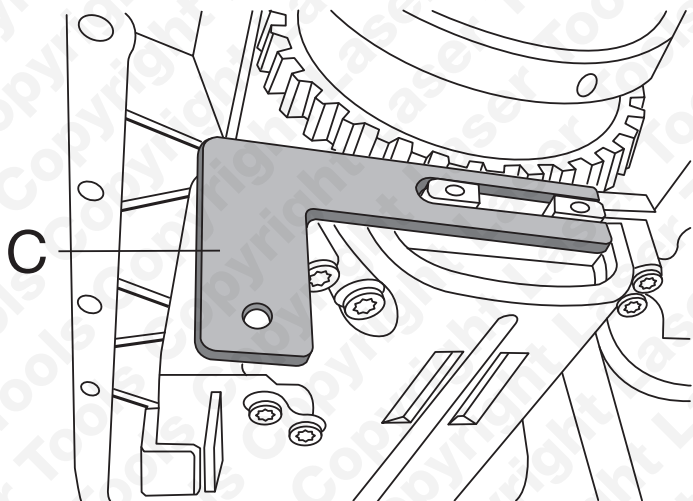

Figure 4

Zie Afbeelding 4:

- Draai de balansassen tot **Gereedschap C** vanaf de inlaatzijde over de uiteinden van de balansassen kan worden gedrukt.
- De balansassen zijn nu vastgezet.

Toepassingen

Opmerking: De onderstaande informatie dient uitsluitend ter referentie. Wij adviseren fabrikantgegevens of Autodata te gebruiken.

The Tool Connection is op geen enkele wijze aansprakelijk voor schade of persoonlijk letsel als gevolg van het gebruik van deze set.

Gereedschap	OEM-referentie	Motorcodes
A	11 8 700	N43
B	11 5 140	N45, N46, N46T
C	11 9 330	N40, N42, N45, N46

Type/chassis	Model	Jaar	
1-serie	116i	2004-2015	
	118i		
	120		
3-serie (E46)	316i	2001-2004	
	316ti Compact		
	318i		
3-serie (E90/91/92/93)	316i	2005-2015	
	318i		
	320i		
5-serie (E60/61)	520i	2007-2010	
	X1 (E84)		sDrive 18i
	X3 (E83)		xDrive 20i
Z4 (E85/86)		2004-2009	

Referentie	OEM-referentie
1.6	N45 B16A, N45T B16AC
1.8	N42 B18A, N46 B18
2.0	N46 B20B, N46T B20, N46T B20Bz, N46T B20O2 N42 B20A, N46 B20, N46T B20BD, N45 B20AA, N46T B20B

Instructies

Er zijn drie uitlijngereedschappen opgenomen die geschikt zijn voor de drie verschillende balansinstellingen van deze motoren (zie de motorcode). Het correcte gereedschap moet worden geselecteerd voor het type balanssysteem dat is aangebracht op de motor. Volg altijd de documentatie en de instructies van de voertuigfabrikant voor het aanbrengen/instellen van de balansassen; gebruik hierbij onderstaande procedure als richtlijn.

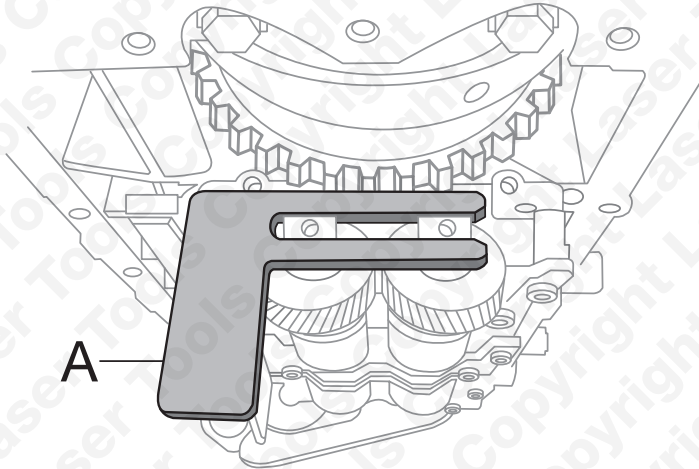

Figure 2

Zie Afbeelding 2:

- Lijn de balansgewichten van de balansassen uit.
- Beide balansgewichten wijzen richting het oliecarter.
- Schuif **Gereedschap A** over de grondvlakken op de balansassen.
- De balansassen zijn nu vastgezet.
- Verwijder **Gereedschap A** pas nadat het oliepomptandwiel is aangebracht en geborgd.

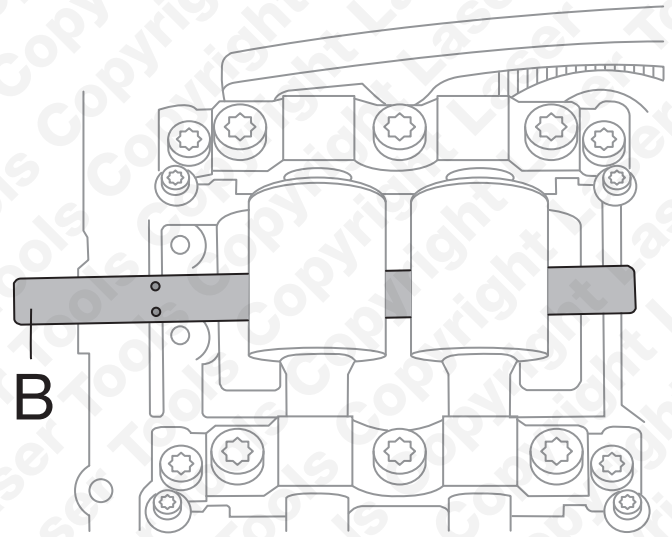

Figure 3

Zie Afbeelding 3:

- Schuif **Gereedschap B** onder de balansassen bij de grondcontactvlakken za ver mogelijk naar binnen.
- De balansassen zijn nu vastgezet.