

## Toepassingen

Merk	Model	Jaar
Vauxhall/Opel	Astra	2004-2014
	Meriva	Vanaf 2010
	Zafira	2005-2012

Onze producten moeten correct en met zorg worden gebruikt voor het beoogde doel. Tool Connection aanvaardt geen aansprakelijkheid voor onjuist gebruik van onze producten en kan niet verantwoordelijk worden gehouden voor persoonlijk letsel en schade aan eigendommen of apparatuur als gevolg van het gebruik van de gereedschappen. Bij onjuist gebruik komt tevens de garantie te vervallen.

De toepassingsdatabase en gegeven instructies zijn, indien van toepassing, ontworpen om algemene richtlijnen te bieden voor het gebruik van een bepaald gereedschap, en hoewel we er alles aan doen om correcte gegevens te verstrekken, mag u niet aan projecten beginnen voordat u eerst de technische documentatie van de fabrikant (werkplaats- of instructiehandleiding) of een erkende autoriteit zoals Autodata heeft geraadpleegd.

Het is ons beleid onze producten voortdurend te verbeteren en daarom behouden wij ons het recht voor specificaties en onderdelen zonder voorafgaande kennisgeving aan te passen. Het is de verantwoordelijkheid van de gebruiker om vóór gebruik te controleren of de gereedschappen en informatie geschikt zijn.

## Garantie

Neem rechtstreeks contact op met onze serviceafdeling indien dit product defect raakt als gevolg van gebrekkige materialen of productiemethoden, via: **+44 (0) 1926 818186**. Normaal gebruik en de daarbij behorende slijtage zijn hiervan uitgesloten, evenals verbruiksartikelen en verkeerd gebruik.



Distributie door Tool Connection Ltd.

Kineton Road, Southam, Warwickshire CV47 0DR, Verenigd Koninkrijk  
T +44 (0) 1926 815000 F +44 (0) 1926 815888  
info@toolconnection.co.uk [www.toolconnection.co.uk](http://www.toolconnection.co.uk)



# LASER<sup>®</sup>

6603



## Busset achterasbalk Vauxhall/Opel



- Voor het vervangen van bussen bij aan de auto gemonteerde swingarmen.
- Ontwikkeld om de swingarmbussen van de achterwielophanging met een zo gering mogelijke demontage-inspanning uit en in de auto in te bouwen.
- Door deze werkzaamheden aan e auto uit te voeren, kan veel tijd bespaard worden ten opzichte van de traditionele werkwijze met een garagepers, waarvoor de achterwielophanging volledig moet worden uitgebouwd.
- Toepassing: Astra 2004-2014, Meriva vanaf 2010 en Zafira 2005-2012.
- OEM-bus 13267215.

## 6603 - Busset achterasbalk

In vergelijking met het conventionele gebruik van eenvoudige buizen biedt het unieke, speciaal ontworpen uittrek-steunframe een superieure sterkte en uitlijngemak. Om verzekerd te zijn van vele jaren gebruik, dient u ervoor te zorgen dat de volgende punten strikt worden opgevolgd.

- Gebruik kruipolie om het verwijderen van de bus en de bevestigingen te vergemakkelijken en montagevet bij het intrekken van de nieuwe bussen.
- Vervang beide achterste bussen altijd als stel.
- Alle schroefdraden van de persbout, moer en bouten moeten worden gesmeerd met molybdeendisulfidevet.

## Onderdelen



Ref.	Beschrijving	Reserveonderdeelnr.
A	Schroefstang persbout	1319
B	Uittrekkom	
C	Intrekkom	
D	Moer	4397
E	Moer en lager	2138
F	Intrekkom en aanslag	
G	Uittrek-steunframe - Europees gepatenteerd ontwerp	

De persbout en de moer moeten altijd goed gesmeerd zijn met molybdeendisulfidevet. Persbouten met schroefdraad en de bijbehorende moeren en lagers kunnen gemakkelijk beschadigd raken door een gebrek aan smeermiddel of binnendingen van vuil. De persbout en de moer worden derhalve beschouwd als verbruiksartikelen.

## Instructies

### Vorbereiding:

**BELANGRIJK: ZORG ERVOOR DAT DE PERSBOUT GOED GESMEERD IS MET MOLYBDEENDISULFIDEVET.**

- We raden aan alle bevestigingsbouten met kruipolie te behandelen voorafgaand aan demontage.
- Plaats de auto op een brug met de wielen vrij.
- Verwijder de bevestigingsbouten van de bus, haal de handremkabels uit de klemmen en breng vervolgens de dwarsbalk van de ophanging omlaag zodat de bussen bereikbaar zijn.
- De bus en de directe omgeving daarvan moeten schoon en met kruipolie ingespoten zijn.
- Wanneer druk wordt uitgeoefend en de borgbeugel G begint te vervormen voordat de bus heeft bewogen, moet de uitlijning nogmaals worden gecontroleerd. Gebruik vervolgens (bij uitgeoefende druk) een rubber hamer om verschillende korte, niet-beschadigende tikken op de busbuis te geven om corrosie te verwijderen waardoor de bus op zijn plaats kan vastzitten.

Ontworpen voor het verwijderen en aanbrengen van OEM-bussen zoals afgebeeld

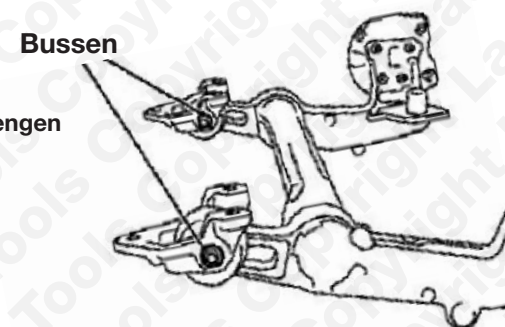

### Uittrekken:

- Verwijder de kunststof kom op het buitenvlak van de bus
- Markeer en noteer duidelijk de stand van de bus, zodat de nieuwe bus op dezelfde positie wordt ingetrokken.
- Monteer het gereedschap zoals afgebeeld voor uittrekken en trek de bus eruit door E te draaien.
- Verwijder de oude bus en het uittrek-steunframe.

### Intrekken:

- Reinig de busopening en smeer deze in met busvet of dunne olie.
- Monteer het gereedschap zoals afgebeeld en zorg dat de nieuwe bus wordt uitgelijnd op de stand van de originele bus.

