

Onze producten moeten correct en met zorg worden gebruikt voor het beoogde doel. The Tool Connection accepteert geen aansprakelijkheid voor onjuist gebruik van onze producten en kan niet verantwoordelijk worden gehouden voor persoonlijk letsel en schade aan eigendommen of apparatuur als gevolg van het gebruik van de gereedschappen. Bij onjuist gebruik komt tevens de garantie te vervallen.

De toepassingsdatabase en gegeven instructies zijn, indien van toepassing, ontworpen om algemene richtlijnen te bieden voor het gebruik van een bepaald gereedschap, en hoewel we er alles aan doen om correcte gegevens te verstrekken, mag u niet aan projecten beginnen voordat u de technische documentatie van de fabrikant (werkplaats- of instructiehandleiding) of een erkende autoriteit zoals Autodata heeft geraadpleegd.

Het is ons beleid onze producten voortdurend te verbeteren en daarom behouden wij ons het recht voor specificaties en onderdelen zonder voorafgaande kennisgeving aan te passen. Het is de verantwoordelijkheid van de gebruiker om vóór het gebruik te controleren of de gereedschappen en informatie geschikt zijn.

## Garantie

Neem rechtstreeks contact op met onze serviceafdeling indien dit product defect raakt als gevolg van gebrekkige materialen of productiemethoden, via: **+44 (0) 1926 818186**. Normaal gebruik en de daarbij behorende slijtage zijn hiervan uitgesloten, evenals verbruiksartikelen en verkeerd gebruik.



Gedistribueerd door The Tool Connection Ltd.

Kineton Road, Southam, Warwickshire CV47 0DR, Verenigd Koninkrijk  
T +44 (0) 1926 815000 F +44 (0) 1926 815888  
info@toolconnection.co.uk [www.toolconnection.co.uk](http://www.toolconnection.co.uk)



# LASER®

6812



## Blokkeergereedschapsset vliegwiel/ voorste poelie Renault/Nissan

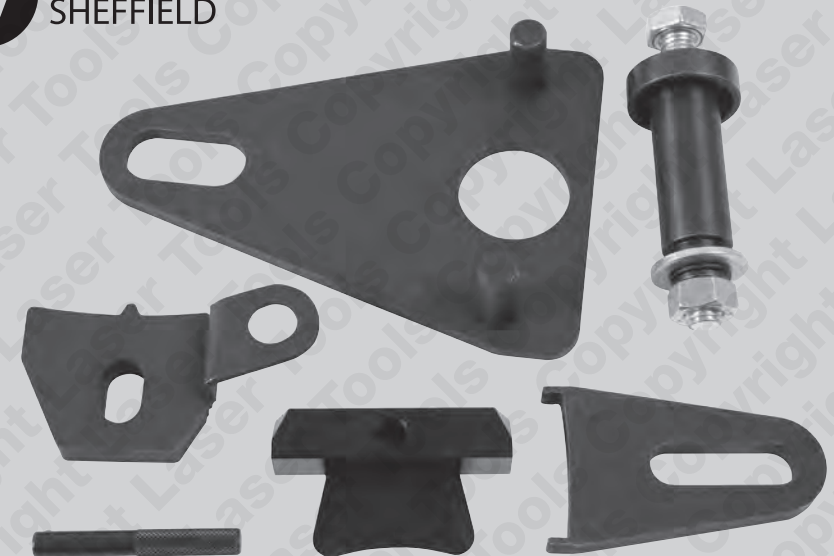

- Deze gereedschapsset is ontwikkeld om het vliegwiel en de voorste poelie van de onderstaande Renault-motoren te blokkeren. De set bevat tevens de benodigde primaire gereedschappen voor het vervangen van de distributieketting van de Renault 1.4-, 1.6-, 2.0-, 2.5- en 3.5-liter-benzinemotoren met dubbele nokkenas.
- Specifiek bedoeld voor H4JT (1.4L benzine), M5M (1.6L benzine), M4R (2.0L benzine) 2TR (2.5L benzine) en V4Y (3.5L benzine) met kettingaandrijving en dubbele nokkenas.
- Ook bedoeld voor M9R (2.0L diesel) en M9T (2.3L diesel) voor het blokkeren van het vliegwiel.  
Gebruiken in combinatie met Laser 4936.

## Onderdelen

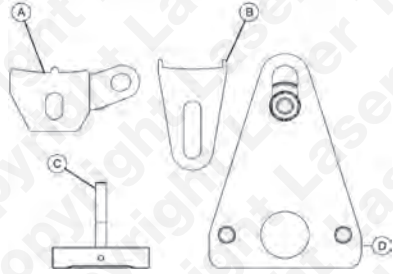

Ref.	Code	OEM	Beschrijving
A	C775	MOT 919-02	Blokkeergereedschap vliegwiel
B	C776	MOT 1431	Blokkeergereedschap vliegwiel
C	C777	MOT 1716	Gecombineerd demontagegereedschap deksel/carter
D	C778	MOT 2019, MOT 1789	Borggereedschap krukspolie

## Toepassingen

Merk	Model	Jaar	Type
Renault	Espace V	2015-2016	TCe 130 220 Trophy TCe 16 V Flex-Fuel 16V Bio-Ethanol 16 V E85 dCi dCi 175 GT dCi CDTi
	Clio	2006-2016	
	Fluence	2009-2015	
	Laguna	2005-2015	
	Latitude	2010-2016	
	Megane	2006-2015	
	Scenic/Grand Scenic	2006-2015	
	Espace/Grand Espace IV	2002-2015	
	Koleos	2008-2016	
	Trafic II	2007-2015	
	Vel Satis	2000-2010	
Nissan	Master III	2010-2016	
	Primastar	2006-2015	
	Qashqai/Qashqai+2	2007-2014	
	X-Trail	2007-2014	
	NP300 Navara	2015-2016	
	NV400	2011-2016	

Motorcode	
1.4	H4Jt 700
1.6	M5M 400, M5M, M5M 450
2.0	M4R 700, M4R 701, M4R 714, M4R 750, M4R 751, M4R 752, M4R 753, M4R 737, M4R 704, M4R 726, M4R 730, M4R 735, M4R 746, M4R, M4R 711, M4R 713, M9R 740, M9R 760, M9R 761, M9R 812, M9R 814, M9R 815, M9R 830, M9R 832, M9R 833, M9R 834, M9R 835, M9R 836, M9R 838, M9R 855, M9R 856, M9R 865, M9R 866, M9R 742, M9R 800, M9R 805, M9R 700, M9R 721, M9R 722, M9R 724, M9R 613, M9R 615, M9R 610, M9R 630, M9R 780, M9R 780, M9R 782, M9R 750, M9R 762, M9R 763, M9R 858, M9R 859, M9R 8, M9R 744, M9R 746, M9R 748, M9R 754, M9R 802, M9R 803, M9R 806, M9R 808, M9R 809, M9R 820, M9R 828, M9R 845, M9R 849, M9R 854, M9R 857, M9R 816, M9R 756, M9R 804, M9R 811, M9R 817, M9R 824, M9R 839, M9R 844, M9R 846, M9R 692, M9R 784, M9R 786, M9R 788, M9R
2.3	M9T 670, M9T 672, M9T 676, M9T 678, M9T 680, M9T 686, M9T 690, M9T 692, M9T 694, M9T 696, M9T 698, M9T 700, M9T 702, M9T 870, M9T 880, M9T 890, M9T 896, M9T 898, M9T C6, YS23DDT, YS23DDTT, M9T 706, M9T 708
2.5	2TR 700, 2TR 700, 2TR 702, 2TR 703, 2TR 704, 2TR 705, 2ZV 604, V4U 604, VQ25
3.5	V4Y 711, V4Y 715, V4Y 701, V4Y 713

De onderstaande instructies dienen slechts als leidraad. Raadpleeg de OEM-gegevens zoals de gegevens van de autofabrikant of Autodata.

Het gebruik van dit motordistributiegereedschap is volledig op verantwoordelijkheid van de gebruiker. The Tool Connection Ltd kan niet verantwoordelijk worden gesteld voor enige schade van welke aard dan ook.



## Instructies

### Onderdelen A en B = Blokkeergereedschap vliegwiel

Beide blokkeergereedschappen voor het vliegwiel zijn ontworpen voor bevestiging op de motor met behulp van bouten voor het blokkeren van de krukas door blokkeren van het vliegwiel via de tanden van de starterkrans.

Beide onderdelen worden gebruikt zoals afgebeeld bij een verwijderde motor of transmissie.

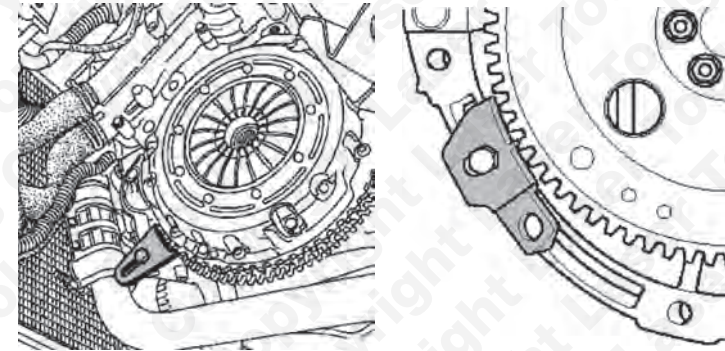

### Onderdelen C - Gecombineerd demontagegereedschap deksel/carter

Wordt gebruikt om het distributiedeksel te verwijderen van het motorblok nadat de bouten zijn verwijderd.

Wordt gebruikt als hefboom en schraper om afdichtmiddelresten te verwijderen.

- Bouw (C) samen zoals afgebeeld.
- Gebruik het samengebouwde gereedschap om de deksel van de nokkenas ketting te verwijderen zoals afgebeeld nadat de bevestigingsbouten zijn verwijderd.



### Onderdelen D - Borggereedschap krukspolie

Wordt gebruikt voor het vasthouden van de voorste motorpoelie tijdens het los- en vastdraaien van de bevestigingsbout van de poelie. Onderdeel D is een combinatiegereedschap dat vergelijkbaar is met 2 Renault OEM-gereedschappen (MOT 2019 en MOT1789) vanwege de afstelbare blokkeering.

